

令和2年度仙台市スポーツ少年団バドミントン冬期交流大会

2021.01.30 宮城野体育館（サブ）

種 目	優 勝	準 優 勝	三 位	
6年以下男子単	ねつ そうた 柁津 蒼太 (燕沢ジュニア)	やまぐち こうき 山口 航輝 (田子ジュニア)	せきや さとし 関谷 知士 (燕沢ジュニア)	あきやま ゆうせい 秋山 友誓 (田子ジュニア)
3年以下男子単	にしむら とうま 西村 翔真 (燕沢ジュニア)	はば しゅうと 幅 柊斗 (燕沢ジュニア)		
6年以下女子単	おの みそら 小野 美空 (燕沢ジュニア)	ねつ あおい 柁津 葵 (燕沢ジュニア)	くさか まなみ 日下 愛萌 (松陵シャトルズ)	とおやま あいり 遠山 愛梨 (松陵シャトルズ)
5年以下女子単	おおさき かれん 大崎 花恋 (燕沢ジュニア)	すずき のい 鈴木 望依 (松陵シャトルズ)	いとううた 伊藤 宇音 (松陵シャトルズ)	とがし りさ 富樫 里彩 (田子ジュニア)
4年以下女子単	かたひら こころ 片平 こころ (燕沢ジュニア)	さいとう みひろ 齊藤 希洸 (燕沢ジュニア)	おかもと みく 岡本 美空 (松陵シャトルズ)	さとう ここね 佐藤 心音 (燕沢ジュニア)
3年以下女子単	おの さくら 小野 咲空 (燕沢ジュニア)	やまじりの 山路 璃乃 (燕沢ジュニア)	かたひら さら 片平 さら (燕沢ジュニア)	
6年以下男子複	せきや さとし 関谷 知士 ねつ そうた 柁津 蒼太 (燕沢ジュニア)	やまぐち こうき 山口 航輝 あきやま ゆうせい 秋山 友誓 (田子ジュニア)	すずき しょうご 鈴木 渉吾 わたなべ さくら 渡邊 さくら (田子ジュニア)	
3年以下男子複	かわい れんすけ 川合 蓮介 はば しゅうと 幅 柊斗 (燕沢ジュニア)	にしむら とうま 西村 翔真 ふくもり しりゅう 福森 史琉 (燕沢ジュニア)	すずき けいた 鈴木 啓太 たかはし あいり 高橋 愛理 (田子ジュニア・オープン)	
6年以下女子複	ねつ あおい 柁津 葵 おの みそら 小野 美空 (燕沢ジュニア)	くさか まなみ 日下 愛萌 すどう ももか 須藤 百花 (松陵シャトルズ)	おざわ くるみ 小澤 来実 たかはし みずき 高橋 瑞貴 (田子ジュニア)	すずきにな 鈴木 丹菜 とおやま あいり 遠山 愛梨 (松陵シャトルズ)
5年以下女子複	すずき のい 鈴木 望依 いとう うた 伊藤 宇音 (松陵シャトルズ)	おおさき かれん 大崎 花恋 さとう ここね 佐藤 心音④ (燕沢ジュニア)	とがし りさ 富樫 里彩 しょうじ かなう 庄司 和生 (田子ジュニア)	
4年以下女子複	かたひら こころ 片平 こころ おの さくら 小野 咲空 (燕沢ジュニア)	おかもと みく 岡本 美空 ちひろ いぶき 千尋 唯稀 (松陵シャトルズ)	うめ あかり 梅 あかり あきば うき 秋葉 羽葵 (松陵シャトルズ)	
3年以下女子複	かたひら さら 片平 さら やまじり 山路 璃乃 (燕沢ジュニア)	おおさき ゆめか 大崎 夢花 ねつ せいた 柁津 晴太 (燕沢ジュニア・オープン)	すずきななみ 鈴木 那々実 よしだちか 吉田 千華 (松陵シャトルズ)	

令和2年度仙台市スポーツ少年団バドミントン冬期交流大会

令和3年1月30日 宮城野体育館 (サブ)

6年以下男子ダブルス	山口 秋	関 山	谷 津	鈴木 渡	木 邊	勝 敗	順位
山口 航輝 (田子ジュニア) 秋山 友誓		×	○	○	M 1-1 G 3-2 P 61-50		2
関谷 知士 (燕沢ジュニア) 祢津 蒼太③	○		○	○	M 2-0 G 4-1 P 71-46		1
鈴木 涉吾⑤ (田子ジュニア) 渡邊 さくら④	×	×			M 0-2 G 0-4 P 24-60		3

3年以下男子ダブルス	西 福	村 森	川 幅	合 高	鈴木 木 橋	勝 敗	順位
西村 翔真② (燕沢ジュニア) 福森 史琉②			×	○	M 1-1 G 2-2 P 51-41		2
川合 蓮介② (燕沢ジュニア) 幅 柊斗②	○			○	M 2-0 G 4-0 P 60-27		1
鈴木 啓太① (田子ジュニア) 高橋 愛理② (オープン)	×	×			M 0-2 G 0-4 P 17-60		3

6年以下女子ダブルス	祢 小	津 野	日 須	下 藤	小 高	澤 橋	鈴木 木 山	勝 敗	順位
祢津 葵 (燕沢ジュニア) 小野 美空			○	○	○	M 3-0 G 6-0 P 90-33		1	
日下 愛萌 (松陵シャトルズ) 須藤 百花	×			○	○	M 2-1 G 4-2 P 82-49		2	
小澤 来実 (田子ジュニア) 高橋 瑞貴	×	×			○	M 1-2 G 2-4 P 50-85		3	
鈴木 丹菜 (松陵シャトルズ) 遠山 愛梨	×	×	×			M 0-3 G 0-6 P 36-91		4	

5年以下女子ダブルス Aブロック	鈴木 伊	佐 藤	大 崎	尾 形	勝 敗	順位
鈴木 望依 (松陵シャトルズ) 伊藤 宇音		○	○	○	M 3-0 G 6-0 P 90-34	1
佐藤 結佳 (田子ジュニア) 小野寺 菜友④	×		×	×	M 0-3 G 0-6 P 43-91	4
大崎 花恋 (燕沢ジュニア) 佐藤 心音④	×	○		○	M 2-1 G 4-2 P 74-55	2
尾形 まりな (松陵シャトルズ) 飯野 瑠奈	×	○	×		M 1-2 G 2-4 P 58-85	3

5年以下女子ダブルス Bブロック	富 庄	榎 司	木 齊	村 藤	村 上	上 貝	勝 敗	順位
富樫 里彩 (田子ジュニア) 庄司 和生			○	○	M 2-0 G 4-0 P 60-21		1	
木村 雪 (燕沢ジュニア) 齊藤 希洸④	×			○	M 1-1 G 2-2 P 46-38		2	
村上 幸歩 (松陵シャトルズ) 須貝 望愛	×	×			M 0-2 G 0-4 P 13-60		3	

5年以下女子ダブルス 決勝トーナメント

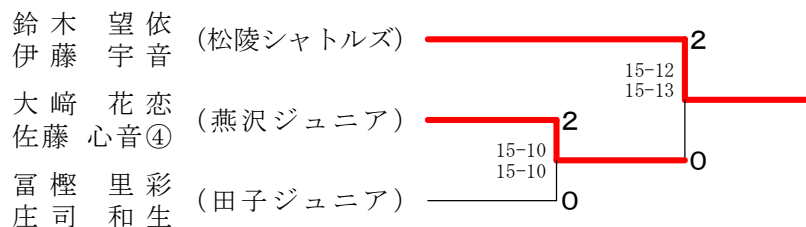

令和2年度仙台市スポーツ少年団バドミントン冬期交流大会

令和3年1月30日 宮城野体育館（サブ）

4年以下女子ダブルス	片平 小野	岡本 千尋	梅秋 葉	勝敗	順位
片平 ころこ (燕沢ジュニア) 小野 咲空③	○	○	M 2-0 G 4-0 P 60-14	1	
岡本 美空 (松陵シャトルズ) 千尋 唯稀	×	○	M 1-1 G 2-2 P 39-38	2	
梅 あかり (松陵シャトルズ) 秋葉 羽葵③	×	×	M 0-2 G 0-4 P 13-60	3	

3年以下女子ダブルス	鈴木 吉田	片山 平路	大崎 崎津	勝敗	順位
鈴木 那々実 (松陵シャトルズ) 吉田 千華②	×	×	M 0-2 G 0-4 P 31-60	3	
片平 さら② (燕沢ジュニア) 山路 璃乃②	○	○	M 2-0 G 4-1 P 74-55	1	
大崎 夢花② (燕沢ジュニア) 柁津 晴太① (オープン)	○	×	M 1-1 G 3-2 P 71-61	2	

6年以下男子シングルス Aブロック	山口	関谷	仁藤	勝敗	順位
山口 航輝 (田子ジュニア)	○	○	M 2-0 G 4-0 P 60-20	1	
関谷 知士 (燕沢ジュニア)	×	○	M 1-1 G 2-2 P 49-33	2	
仁藤 快晴④ (松陵シャトルズ)	×	×	M 0-2 G 0-4 P 4-60	3	

6年以下男子シングルス Bブロック	秋山	柁津	鈴木	勝敗	順位
秋山 友誓 (田子ジュニア)	×	○	M 1-1 G 2-2 P 47-47	2	
柁津 蒼太③ (燕沢ジュニア)	○	○	M 2-0 G 4-0 P 60-24	1	
鈴木 渉吾⑤ (田子ジュニア)	×	×	M 0-2 G 0-4 P 24-60	3	

6年以下男子シングルス 決勝トーナメント

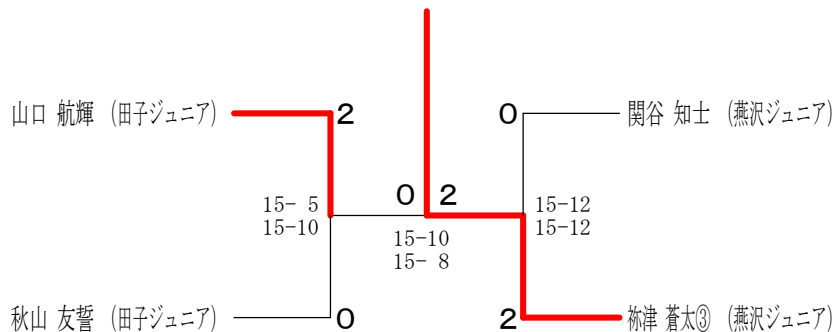

令和2年度仙台市スポーツ少年団バドミントン冬期交流大会

令和3年1月30日 宮城野体育館（サブ）

3年以下男子シングルス Aブロック	西村	福森	川合	勝敗	順位
西村 翔真② (燕沢ジュニア)		○ 12-15 15-9 15-12	○ 15-9 15-13	M 2-0 G 4-1 P 72-58	1
福森 史琉② (燕沢ジュニア)	× 15-12 9-15 12-15		× 12-15 15-8 5-15	M 0-2 G 2-4 P 68-80	3
川合 蓮介② (燕沢ジュニア)	× 9-15 13-15	○ 15-12 8-15 15-5		M 1-1 G 2-3 P 60-62	2

3年以下男子シングルス Bブロック	幅	祢津	鈴木	勝敗	順位
幅 柊斗② (燕沢ジュニア)		○ 15-7 15-3	○ 15-2 15-4	M 2-0 G 4-0 P 60-16	1
祢津 晴太① (燕沢ジュニア)	× 7-15 3-15		○ 15-6 15-9	M 1-1 G 2-2 P 40-45	2
鈴木 啓太① (田子ジュニア)	× 2-15 4-15	× 6-15 9-15		M 0-2 G 0-4 P 21-60	3

3年以下男子シングルス 決勝トーナメント

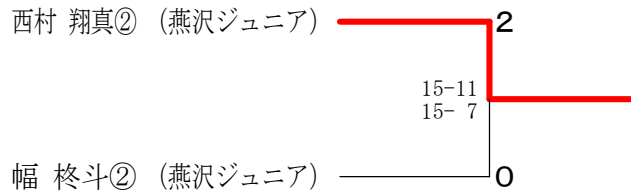

6年以下女子シングルス Aブロック	小野	小澤	遠山	鈴木	勝敗	順位
小野 美空 (燕沢ジュニア)		○ 15-2 15-3	○ 15-5 15-3	○ 15-3 15-2	M 3-0 G 6-0 P 90-18	1
小澤 来実 (田子ジュニア)	× 2-15 3-15		× 13-15 8-15	× 5-15 12-15	M 0-3 G 0-6 P 43-90	4
遠山 愛梨 (松陵シャトルズ)	× 5-15 3-15	○ 15-13 15-8		○ 11-15 15-10 16-14	M 2-1 G 4-3 P 80-90	2
鈴木 丹菜 (松陵シャトルズ)	× 3-15 2-15	○ 15-5 15-12	× 15-11 10-15 14-16		M 1-2 G 3-4 P 74-89	3

6年以下女子シングルス Bブロック	日下	祢津	須藤	高橋	勝敗	順位
日下 愛萌 (松陵シャトルズ)		× 11-15 13-15	○ 17-15 15-8	○ 15-7 15-2	M 2-1 G 4-2 P 86-62	2
祢津 葵 (燕沢ジュニア)	○ 15-11 15-13		○ 15-8 15-12	○ 15-4 15-4	M 3-0 G 6-0 P 90-52	1
須藤 百花 (松陵シャトルズ)	× 15-17 8-15	× 8-15 12-15		○ 15-9 15-5	M 1-2 G 2-4 P 73-76	3
高橋 瑞貴 (田子ジュニア)	× 7-15 2-15	× 4-15 4-15	× 9-15 5-15		M 0-3 G 0-6 P 31-90	4

6年以下女子シングルス 決勝トーナメント

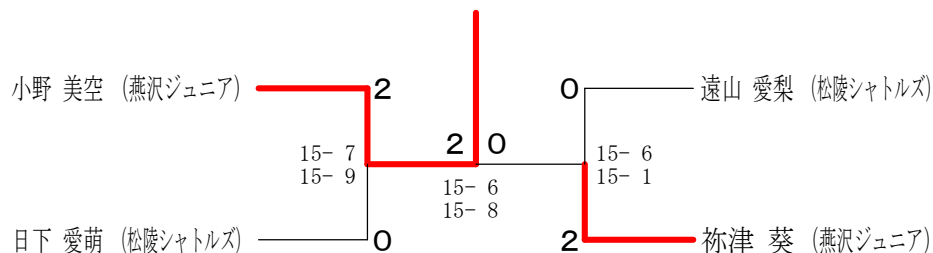

令和2年度仙台市スポーツ少年団バドミントン冬期交流大会

令和3年1月30日 宮城野体育館 (サブ)

5年以下女子シングルス Aブロック	鈴木	尾形	木村	佐藤	勝敗	順位
鈴木 望依 (松陵シャトルズ)		○ 15-5 15-7	○ 15-4 15-3	○ 15-2 15-3	M 3-0 G 6-0 P 90-24	1
尾形 まりな (松陵シャトルズ)	×		×	○ 11-15 17-15 17-19	M 1-2 G 3-4 P 89-105	3
木村 雪 (燕沢ジュニア)	×	○ 15-11 15-17 19-17		○ 15-8 15-8	M 2-1 G 4-3 P 86-91	2
佐藤 結佳 (田子ジュニア)	×	×	×		M 0-3 G 0-6 P 47-92	4

5年以下女子シングルス Bブロック	富樫	伊藤	村上	須貝	勝敗	順位
富樫 里彩 (田子ジュニア)		×	○ 15-6 6-15	○ 15-7 15-4	M 2-1 G 4-2 P 72-53	2
伊藤 宇音 (松陵シャトルズ)	○ 15-6 15-6		○ 15-5 15-10	○ 15-3 15-3	M 3-0 G 6-0 P 90-33	1
村上 幸歩 (松陵シャトルズ)	×	×		○ 15-4 15-5	M 1-2 G 2-4 P 57-69	3
須貝 望愛 (松陵シャトルズ)	×	×	×		M 0-3 G 0-6 P 26-90	4

5年以下女子シングルス Cブロック	大崎	庄司	飯野	勝敗	順位
大崎 花恋 (燕沢ジュニア)		○ 15-11 15-5	○ 15-7 15-1	M 2-0 G 4-0 P 60-24	1
庄司 和生 (田子ジュニア)	×		○ 15-11 15-7	M 1-1 G 2-2 P 46-48	2
飯野 瑠奈 (松陵シャトルズ)	×	×		M 0-2 G 0-4 P 26-60	3

5年以下女子シングルス 決勝トーナメント

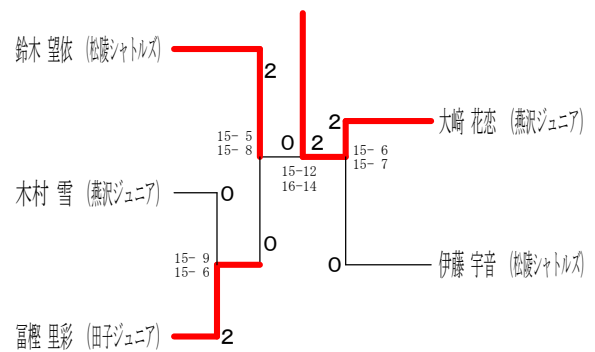

4年以下女子シングルス Aブロック	片平	千尋	齊藤	小野寺	勝敗	順位
片平 ころ (燕沢ジュニア)		○ 15-4 15-3	○ 15-1 15-8	○ 15-1 15-2	M 3-0 G 6-0 P 90-19	1
千尋 唯稀 (松陵シャトルズ)	×		×	○ 9-15 13-15 15-8	M 1-2 G 2-4 P 59-74	3
齊藤 希洸 (燕沢ジュニア)	×	○ 15-9 15-13		○ 15-6 15-2	M 2-1 G 4-2 P 69-60	2
小野寺 茉友 (田子ジュニア)	×	×	×		M 0-3 G 0-6 P 25-90	4

4年以下女子シングルス Bブロック	岡本	渡邊	梅	佐藤	勝敗	順位
岡本 美空 (松陵シャトルズ)		○ 15-12 15-5	○ 15-4 15-6	×	M 2-1 G 4-2 P 77-57	2
渡邊 さくら (田子ジュニア)	×		○ 15-2 15-4	×	M 1-2 G 2-4 P 62-66	3
梅 あかり (松陵シャトルズ)	×	×		×	M 0-3 G 0-6 P 25-90	4
佐藤 心音 (燕沢ジュニア)	○ 15-10 15-7	○ 15-11 15-4	○ 15-6 15-3		M 3-0 G 6-0 P 90-41	1

4年以下女子シングルス 決勝トーナメント

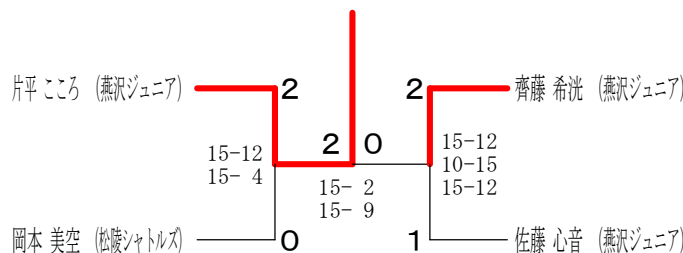

令和2年度仙台市スポーツ少年団バドミントン冬期交流大会

令和3年1月30日 宮城野体育館（サブ）

3年以下女子シングルス Aブロック	小野	秋葉	鈴木	勝敗	順位
小野 咲空 (燕沢ジュニア)		○ 15- 0 15- 0	○ 15- 5 15- 2	M 2-0 G 4-0 P 60-7	1
秋葉 羽葵 (松陵シャトルズ)	× 0-15 0-15		○ 15-12 15-12	M 1-1 G 2-2 P 30-54	2
鈴木 里穂 (松陵シャトルズ)	× 5-15 2-15	× 12-15 12-15		M 0-2 G 0-4 P 31-60	3

3年以下女子シングルス Bブロック	高橋	山路	大崎	勝敗	順位
高橋 愛理 (田子ジュニア)		× 3-15 4-15	× 0-15 5-15	M 0-2 G 0-4 P 12-60	3
山路 璃乃② (燕沢ジュニア)	○ 15- 3 15- 4		○ 15-11 15- 5	M 2-0 G 4-0 P 60-23	1
大崎 夢花② (燕沢ジュニア)	○ 15- 0 15- 5	× 11-15 5-15		M 1-1 G 2-2 P 46-35	2

3年以下女子シングルス Cブロック	鈴木	吉田	片平	勝敗	順位
鈴木 那々実 (松陵シャトルズ)		○ 15- 6 15- 6	× 11-15 6-15	M 1-1 G 2-2 P 47-42	2
吉田 千華② (松陵シャトルズ)	× 6-15 6-15		× 7-15 5-15	M 0-2 G 0-4 P 24-60	3
片平 さら② (燕沢ジュニア)	○ 15-11 15- 6	○ 15- 7 15- 5		M 2-0 G 4-0 P 60-29	1

3年以下女子シングルス 決勝トーナメント

